

28/415 (M28SP415) – Рекомендованный чертёж горловины стандарта/
Recommended drawing for neck finish

Б (4 : 1)

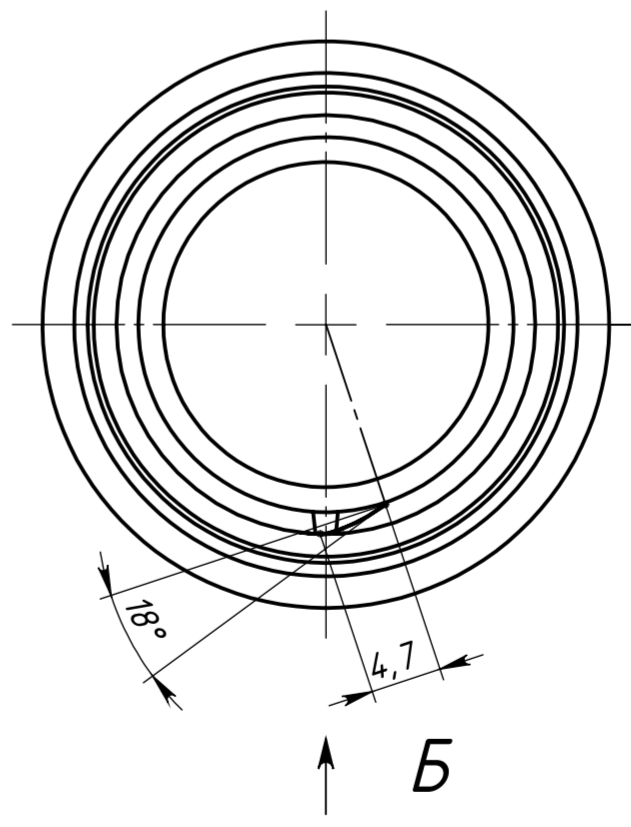
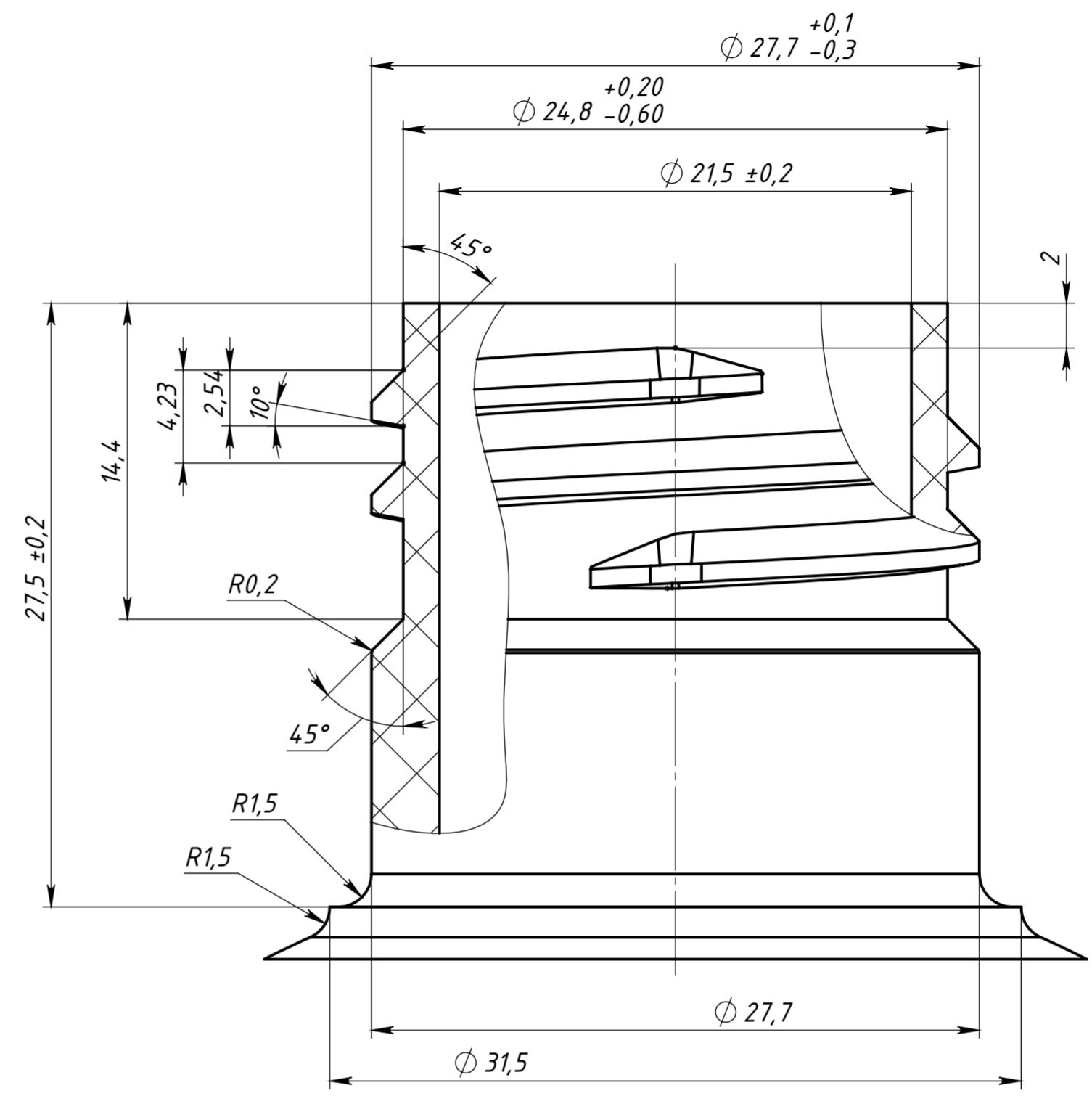
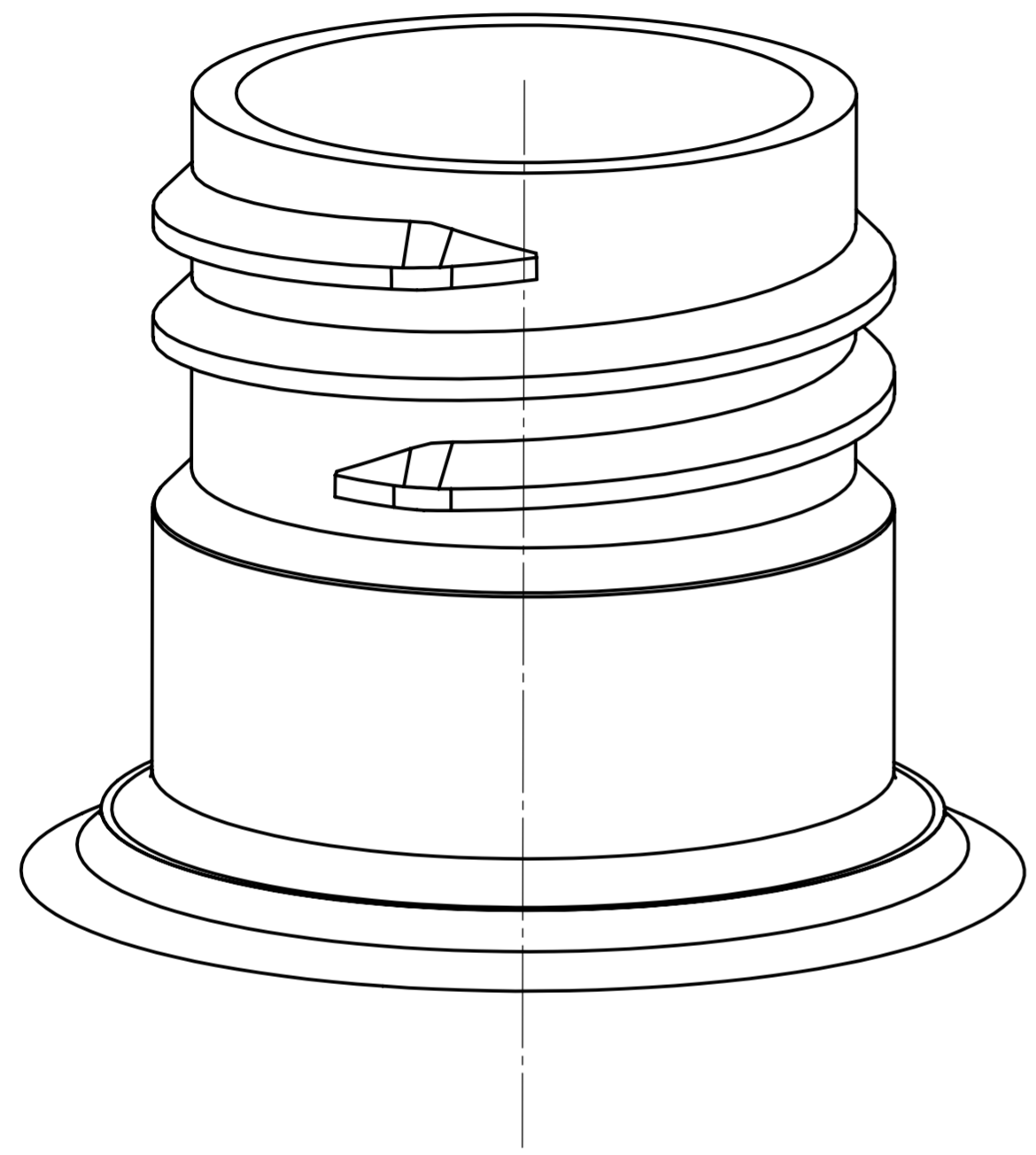

Линия разъёма прессформы /
Mould parting line

- Шаг резьбы / Pitch: 4,23 мм
- Кол-во витков (оборотов) резьбы / Thread turns q-ty: 2
- Размеры с указанными допусками контролируемые / Dimensions with indicated tolerances are controlled
- Размеры без допусков справочные / Dimensions without tolerances are for reference

Инд. № подл. Подл. и дата Взам. инв. № Инв. № дубл. Подл. и дата Справочн. № Первичное применение.

Изм.	Лист	№ докум.	Подпись	Дата	28/415 (M28SP415) горловина/neck finish	Лит.	Масса	Масштаб
Разраб.		Расторопов		08.11.2024				2:1
Пров.						Лист	Листов	1
Т.контр.								
Нач.КБ								
Н.контр.								
Чтв.		Забелин		08.11.2024				